

DS-PD2-D10P-W

Wireless 10m Pet Immune Dual Technology Detector

HIKVISION
 EN50131-2-4:2008
 EN50131-1:2006+A1:2009
 Security Grade (SG) 2
 Environmental Class (EC) II

ENGLISH

References

1 WIRELESS DEVICE CONTROL

Please note: Once registered, the detector will begin a 10 minute timer allowing walk test of the PIR and microwave. During this time, the detector will not transmit to the panel and is used to adjust the PIR and microwave settings.

2 REGISTER LOCALLY

Please register the detector within 90 seconds after it being powered on.
Register Locally

1. Make the security control panel enter the registration mode.
2. Register the detector: Hold the registration key until the three LEDs flash alternately. The green LED will flash 8 times if the registration is finished.
3. Communication Test: Release the TAMPER spring to trigger the alarm.

Note: The distance between the security control panel and the detector should be less than 50 cm.

Initialize the Detector

1. Remove the battery to power the detector off.
2. 2.5s later, hold the registration key and reinstall the battery to power the detector on at the same time to make the three LEDs start flashing alternately. Release the registration key while the three LEDs flash once together.

3 DIAGNOSTICS

Specification

Lens Characteristics	
Detection Range	10m
Detection Angle	85°
Detection Zones	56 zones, 6 planes
Detection Speed	0.3 - 3m/s
Mounting Height	1.8-2.4m
Key Features	
Animal Immune	Up to 24kg
Blue Wave Technology	Yes
Automatic Sensitivity	Yes
Digital Temperature Compensation	Yes
Separate Indication: Microwave, PIR and Alarm	Orange (Microwave), Blue (Alarm), Green (PIR)
3 Microwave Frequencies to Avoid Interference	Yes
Tamper Protection	Front, rear, and bracket tamper signal input
Signal Strength Indicators (SSI)	Yes
Electrical & Battery	
Microwave Frequency	10.515, 10.525, 10.535GHz
Transmission Frequency	868MHz, FM transceiver
Range in Open Space	800m
3V Lithium Battery included	2x CR123A
Minimum Battery Life (years)	2
Environment Features	
Operating Temperature	-10°C to +40°C (Certified)
Weight	135g
Dimensions(H x W x D)	117 x 69 x 62mm
Optics	Sealed
Geometric Lens Configuration	3D
Accessories	
Ceiling mounted bracket included	Yes
Wall mounted bracket included	Yes

Battery Information

The batteries supplied have been chosen to provide long service life whilst, for safety reasons, having limited output current.

The battery is protected on purchase by a piece of plastic that must be removed for operation. When disposing of the product, the battery must be removed and disposed of separately in accordance with the local regulations.

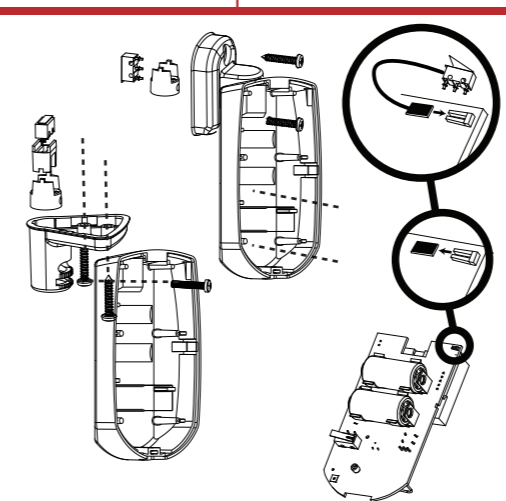
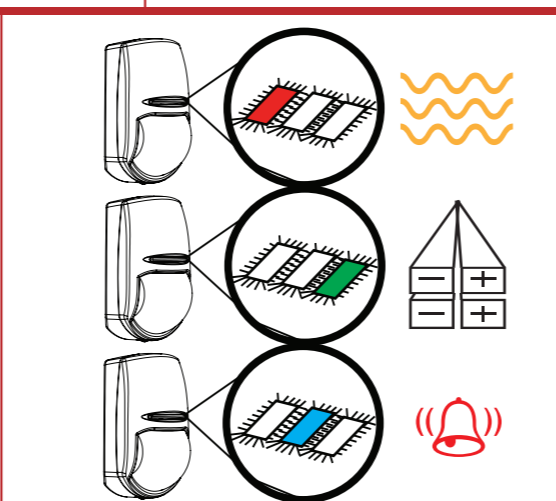
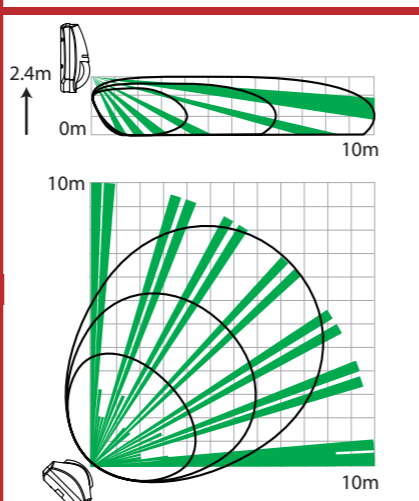
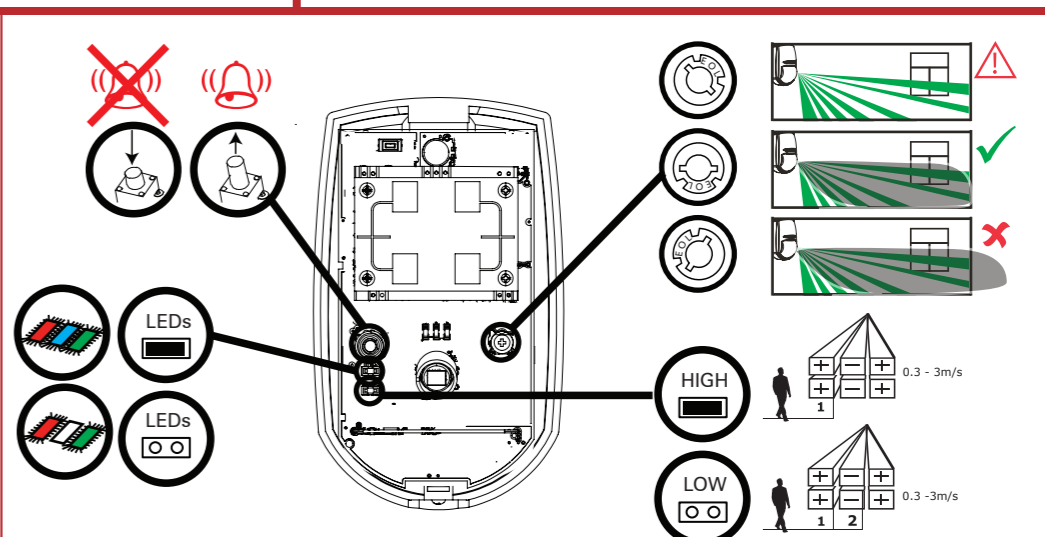
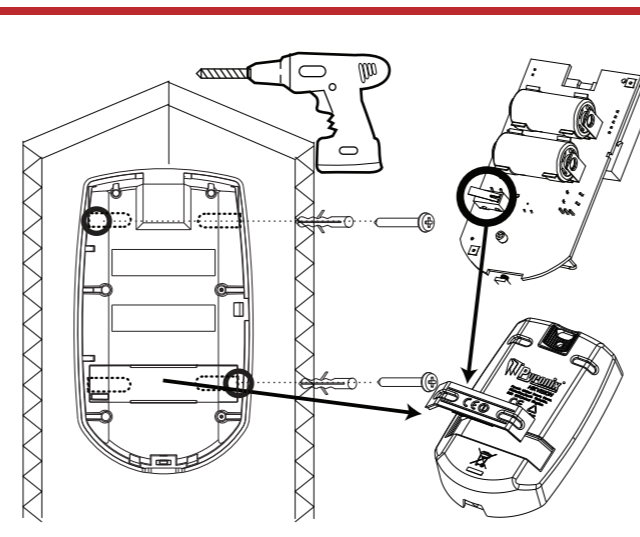
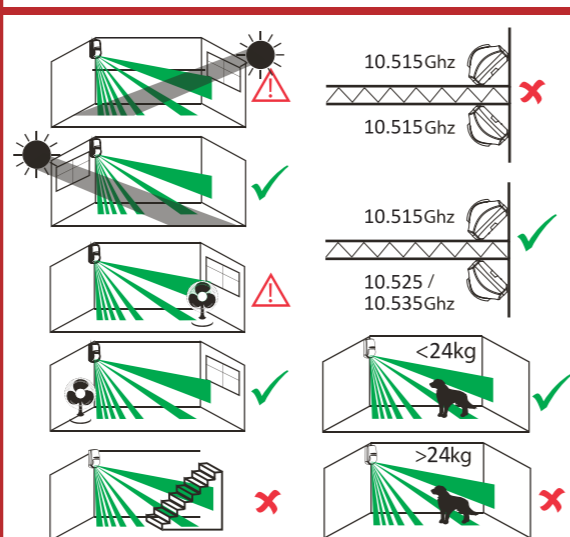
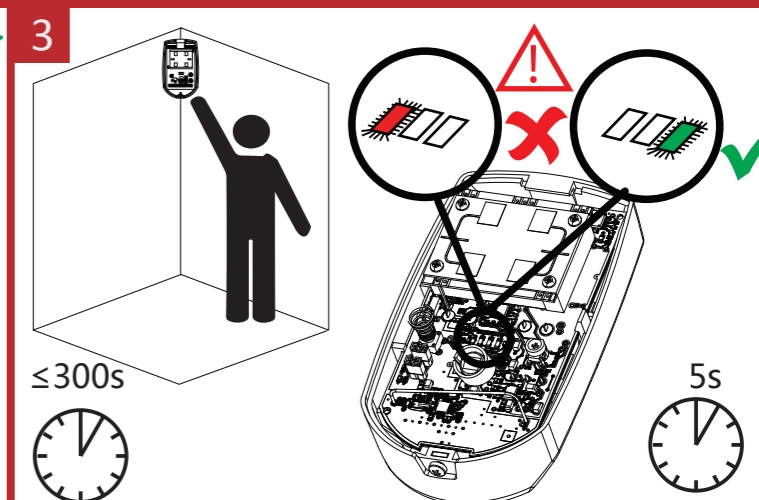
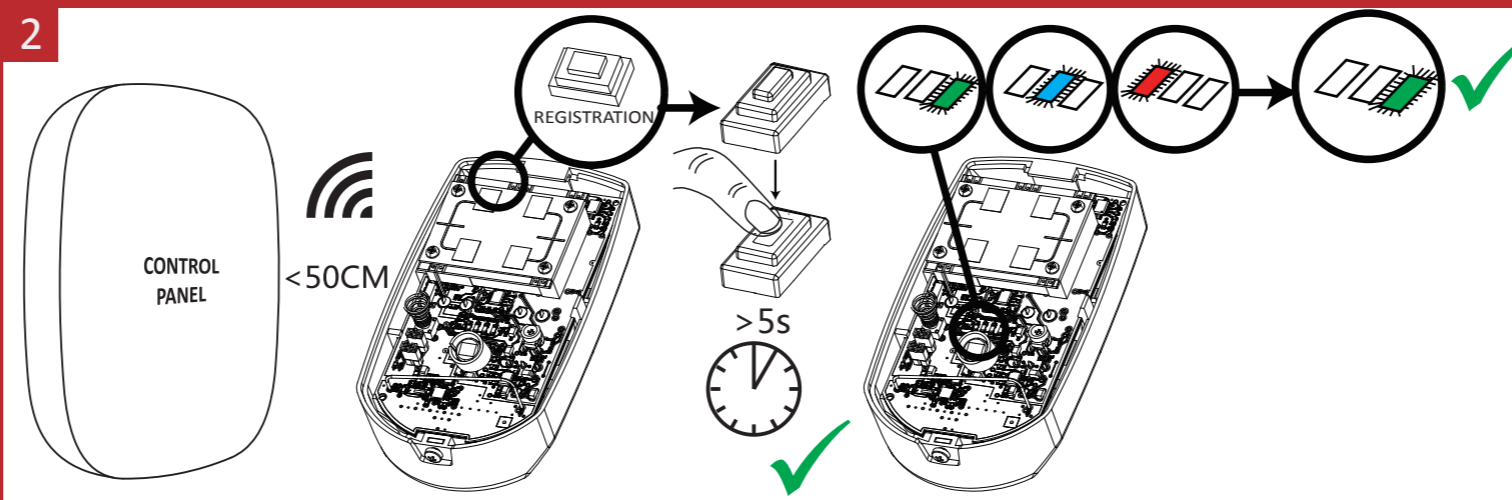
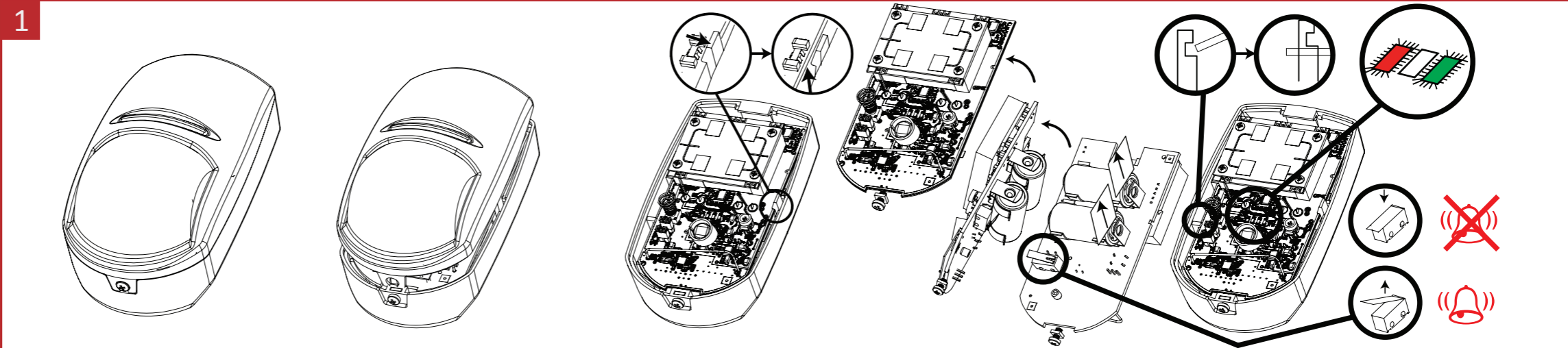

CE This product and - if applicable - the supplied accessories too are marked with "CE" and comply therefore with the applicable harmonized European standards listed under the RE Directive 2014/53/EU, the RoHS Directive 2011/65/EU.

For electrical products sold within the European Community. At the end of the electrical products life, it should not be disposed of with household waste. Please recycle where facilities exist. Check with your local Authority or retailer for recycling advice in your country.

This product operates in a European non-harmonised frequency band

FRANÇAIS

Références

- CONTRÔLE D'UN DISPOSITIF SANS FIL**

Remarque : Une fois inscrit, le détecteur commencera une minuterie de 10 minutes permettant un test de fonctionnement du PIR et du capteur à micro-ondes. Pendant cet intervalle, le détecteur ne transmettra pas à la centrale et servira à ajuster les réglages du PIR et du capteur de micro-ondes.

- INSCRIPTION LOCALE**

Veuillez inscrire le détecteur dans un délai de 90 secondes après sa mise en route.

Inscription locale

- Accéder au mode inscription sur le panneau de commande de sécurité.
- Inscription du détecteur : Maintenez enfoncée la touche d’inscription jusqu’à ce que les trois voyants clignotent en alternance. Le voyant vert clignotera 8 fois si l’inscription est terminée.
- Test de communication : Relâchez le ressort anti-sabotage pour déclencher l’alarme.

Remarque : La distance entre le panneau de commande sécurité et le détecteur doit être inférieure à 50 cm.

Initialisation du détecteur

- Retirez la batterie pour éteindre le détecteur.
- 5 secondes plus tard, maintenez enfoncée la touche d’inscription et réinstallez la batterie pour mettre en route le détecteur en même temps pour que les trois voyants commencent à clignoter en alternance. Relâchez la touche d’inscription pendant que les trois voyants clignotent une fois ensemble.

- DIAGNOSTICS**

Spécification

Caractéristiques de l'objectif
Portée de détection : 10 m
Angle de détection : 85°
Zones de détection : 56 zones, 6 plans
Vitesse de détection : 0,3 à 3m/s
Hauteur de fixation : 1,8-2,4 m

Caractéristiques principales
Immunité aux animaux : Jusqu'à 24 kg
Technologie Blue Wave
Sensibilité automatique
Compensation numérique de la température
Indication séparée : Micro-ondes, PIR et alarme : orange (micro-ondes), bleu (alarme), vert (PIR)
3 fréquences micro-ondes pour éviter les interférences
Protection anti-sabotage Entrée du signal antisabotage avant, arrière et support
Indicateurs de puissance du signal (SSI)

Caractéristiques électriques et batterie
Fréquence des micro-ondes : 10,515 ; 10,525 ; 10,535 GHz
Fréquence de transmission : Émetteur-récepteur FM (868 MHz)
Portée en espace dégagé : 800 m
Batterie au lithium de 3 V incluse : 2x CR123A
Durée de vie minimale de la batterie (années) : 2

Caractéristiques environnementales
Température de fonctionnement : -10 °C à +40 °C (certifiée)
Poids : 135 g
Dimensions (H x l x P) : 117 x 69 x 62 mm
Optiques : Scellées
Configuration géométrique de la lentille : 3D

Accessoires
Support de montage au plafond inclus
Support de montage mural inclus

PORTUGUÊS

Referências

- CONTROLE DE DISPOSITIVO SEM FIO**

Observe que: Uma vez registrado, o detector iniciará um temporizador de 10 minutos que permitirá o teste de caminhada do PIR e do micro-ondas. Durante esse tempo, o detector não transmitirá para o painel e será usado para ajustar as configurações do PIR e do micro-ondas.

- REGISTRAR LOCALMENTE**

Registre o detector dentro de 90 segundos depois de ele ser ligado.

Registrar localmente

- Coloque o painel de controle de segurança no modo de registro.
- Registre o detector: mantenha pressionada a tecla de registro até que os três LEDs pisquem alternadamente. O LED verde piscará 8 vezes quando o registro for concluído.
- Teste de comunicação: solte a mola de ANTIVIOLAÇÃO para acionar o alarme.

Observação: a distância entre o painel de controle de segurança e o detector deve ser menor do que 50 cm.

Inicializar o detector

- Remova a bateria para desligar o detector.
- Cinco segundos depois, mantenha pressionada a tecla de registro e, ao mesmo tempo, reinstale a bateria para ligar o detector, o que fará com que os três LEDs comecem a piscar alternadamente. Solte a tecla de registro quando os três LEDs piscarem juntos ao mesmo tempo.

- DIAGNÓSTICO**

Especificação

Características da lente
Faixa de detecção: 10 m
Ângulo de detecção: 85°
Zonas de detecção: 56 zonas e 6 planos
Velocidade de detecção: 0,3 a 3 m/s
Altura de montagem: 1,8 a 2,4 m

Recursos principais
Imunidade a animais: até 24 kg
Tecnologia Blue Wave
Sensibilidade automática
Compensação de temperatura digital
Indicação separada: micro-ondas, PIR e alarme: Vermelho (micro-ondas), verde (PIR) e azul (alarme)
Três frequências de micro-ondas para evitar interferências
Proteção antiviolação: entrada de sinal de violação frontal, traseira e do suporte
Indicadores de intensidade de sinal (SSI)

Componentes elétricos e bateria
Frequências de micro-ondas: 10,515, 10,525 e 10,535 GHz
Frequência de transmissão: 868 MHz, transmissor de FM
Alcance em espaço aberto: 800 m
Bateria de 3 V de lítio inclusa: 2x CR123A
Duração mínima da bateria (em anos): 2

Recursos ambientais
Temperatura de operação: -10 °C +40 °C (certificado)
Peso: 135 g
Dimensões (A x L x P): 117 x 69 x 62 mm
Óptica: selado
Configuração de lente geométrica: 3D

Accessórios
Suporte para montagem no teto incluído
Suporte para montagem na parede incluído

ITALIANO

Riferimenti

- CONTROLLO DISPOSITIVO WIRELESS**

Nota: Dopo la registrazione, il rilevatore avvia un timer di 10 minuti che permette un walk test del PIR e dei dispositivi a microonde. In questo periodo, il rilevatore non effettua trasmissioni al pannello, ma può essere utilizzato per regolare le impostazioni PIR e microonde.

- REGISTRAZIONE LOCALE**

Registrare il rilevatore entro 90 secondi dopo l'accensione.

Registrazione locale

- Entrare in modalità di registrazione del pannello di controllo di sicurezza.
- Registrazione del rilevatore: tenere premuto il tasto di registrazione fino a che i tre LED non lampeggiano alternativamente. Il LED verde lampeggia 8 volte al termine della registrazione.
- Test di comunicazione: Rilasciare la molla MANOMISSIONE per attivare l'allarme.

Nota: la distanza tra il pannello di controllo di sicurezza e il rilevatore deve essere meno di 50 cm.

Inizializzazione del rilevatore

- Rimuovere la batteria per spegnere il rilevatore.
- Dopo 5 secondi, premere il tasto di registrazione e reinstallare la batteria allo stesso tempo per accendere il rilevatore e far lampeggiare alternativamente i tre LED. Rilasciare il tasto di registrazione mentre i tre LED lampeggiano insieme una volta.

- DIAGNOSTICA**

Specifiche

Caratteristiche dell'obiettivo
Area di copertura: 10 m
Angolo di rilevamento: 85°
Zone di rilevamento: 56 zone, 6 piani
Velocità di rilevamento: 0,3 - 3 m/s
Altezza di montaggio: 1,8-2,4 m

Funzioni principali
Immunità agli animali: fino a 24 kg
Tecnologia Blue Wave
Sensibilità automatica
Compensazione digitale della temperatura
Indicazioni distinte: microonde, PIR e allarme: arancione (microonde), blu (allarme), verde (PIR)
3 frequenze a microonde per evitare interferenze
Protezione da manomissioni: ingresso segnale di manomissione anteriore, posteriore e staffa
Indicatore potenza segnale (SSI)

Elettricità e batteria
Frequenza microonde: 10,515, 10,525, 10,535 GHz
Frequenza di trasmissione: 868 MHz, ricetrasmittitore FM
Portata in spazi aperti: 800 m
Batteria al litio da 3 V inclusa: 2x CR123A
Durata minima della batteria (anni): 2

Caratteristiche ambientali
Temperatura di esercizio: Da -10 °C a +40 °C (certificata)
Peso: 135 g
Dimensioni (A x L x P): 117 × 69 × 62 mm
Componenti ottici: sigillati
Configurazione geometrica dell'obiettivo: 3D

Accessori
Staffa di montaggio a soffitto inclusa
Staffa di montaggio a parete inclusa

ESPAÑOL

Referencias

- CONTROL DEL DISPOSITIVO INALÁMBRICO**

Tenga en cuenta: Una vez registrado, el detector iniciará un temporizador de 10 minutos que permite probar caminando el PIR y las microondas. Durante este tiempo, el detector no transmitirá al panel y se usará para ajustar los ajustes de PIR y microondas.

- REGISTRAR LOCALMENTE**

Registre el detector en un periodo de 90 segundos después de encenderlo.

Registrar localmente

- Asegúrese de que el panel de control de seguridad acceda al modo de registro.
- Registro del detector: Mantenga pulsado el botón de registro hasta que los tres ledes parpadeen alternativamente. El led verde parpadeará 8 veces una vez finalizado el registro.
- Prueba de comunicación: Suelte el muelle de MANIPULACIÓN para disparar la alarma.

Nota: La distancia entre el panel de control de seguridad y el detector debe ser menor de 50 cm.

Inicializar el detector

- Retire la pila para apagar el detector.
- 5 s después, mantenga pulsado el botón de registro y vuelva a insertar la pila para encender el detector al mismo tiempo para que los tres ledes empiecen a parpadear alternativamente. Suelte el botón de registro cuando los tres LED parpadeen a la vez.

- DIAGNÓSTICO**

Especificación

Características de la lente
Campo de detección: 10 m
Ángulo de detección: 85°
Zonas de detección: 56 zonas, 6 planos
Velocidad de detección: 0,3-3 m/s
Altura de montaje: 1,8-2,4 m

Funciones claves
Inmunidad a mascotas: Hasta 24 kg
Tecnología Blue Wave
Sensibilidad automática
Compensación de temperatura digital
Indicación separada: Microondas, PIR y alarma: naranja (microondas), azul (alarma), verde (PIR)
3 frecuencias de microondas para evitar interferencias
Protección contra manipulación: Frontal, trasera y entrada de señal de manipulación de soporte
Indicadores de fuerza de señal (SSI, de sus siglas en inglés)

Electricidad y pila
Frecuencia de microondas: 10,515; 10,525 y 10,535 GHz
Frecuencia de transmisión: 868 MHz, transmisor FM
Alcance en espacios abiertos: 800 m
Pila de litio de 3 V incluida: 2x CR123A
Duración mínima de la batería (años): 2

Características medioambientales
Temperatura de funcionamiento: -10 °C a +40°C (certificado)
Peso: 135 g
Dimensiones (alto x ancho x profundidad): 117 x 69 x 62 mm
Óptica: Sellada
Configuración de lente geométrica: 3D

Accesorios
Soporte de montaje en techo incluído
Soporte de montaje en pared incluído

Product Information

User Manual

COPYRIGHT ©2018 Hangzhou Hikvision Digital Technology Co.,Ltd.

ALL RIGHTS RESERVED.

Any and all information, including, among others, wordings, pictures, graphs are the properties of Hangzhou Hikvision Digital Technology Co., Ltd. or its subsidiaries (hereinafter referred to be “Hikvision”). This user manual (hereinafter referred to be “the Manual”) cannot be reproduced, changed,translated, or distributed, partially or wholly, by any means, without the prior written permission of Hikvision. Unless otherwise stipulated, Hikvision does not make any warranties, guarantees or representations, express or implied, regarding to the Manual. About this Manual

This manual is applicable to detector.

The Manual includes instructions for using and managing the product. Pictures, charts, images and all other information hereinafter are for description and explanation only. The information contained in the Manual is subject to change, without notice, due to firmware updates or other reasons.

Please find the latest version in the company website (http://overseas.hikvision.com/en/).

Please use this user manual under the guidance of professionals.

Trademarks Acknowledgement

HIKVISION and other Hikvision's trademarks and logos are the properties of Hikvision in various jurisdictions. Other trademarks and logos mentioned below are the properties of their respective owners.